

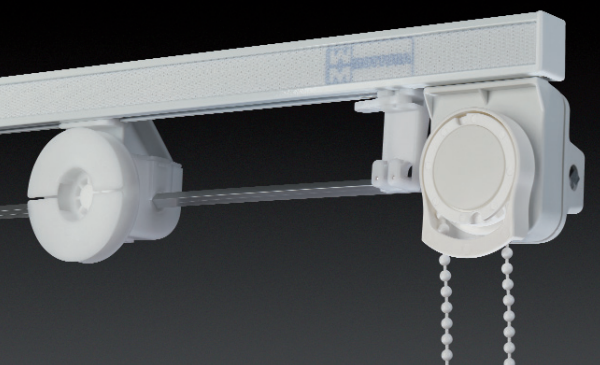

5.1.38

Rotary_445

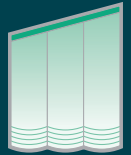

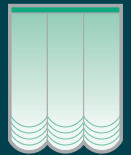
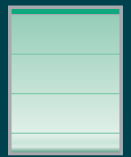
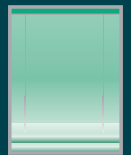

1:1

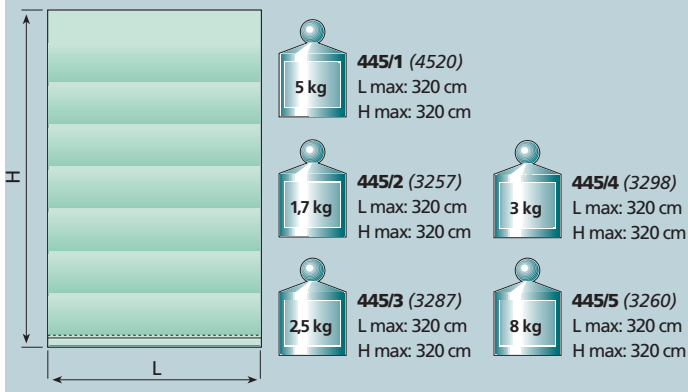
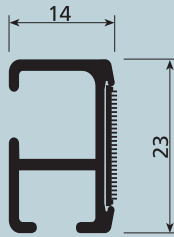

USE

UTILIZZO - USE - USO
USO - UTILISATION - ANWENDUNG
GEBRUIK - ИСПОЛЬЗОВАНИЕ

SISTEMA PER TENDE A PACCHETTO CON AZIONAMENTO A CATENELLA - SPECIFICO PER LA RIMOZIONE RAPIDA DELLA TENDA

Indicato per tendaggi: Con arresto a catenella - **445/3**: L max 320 cm ed H 320 cm di peso non superiore a 2,5 Kg. Con frizione diretta - **445/2**: L max 320 cm ed H 320 cm di peso non superiore a 1,7 Kg. Con frizione demoltiplicata 1:4 - **445/1**: L max 320 cm ed H 320 cm di peso non superiore a 5 Kg. Con frizione frontale demoltiplicata - **445/4**: L max 320 cm ed H 320 cm di peso non superiore a 3 Kg. Motorizzato 230 Vac - **445/5**: L max 320 cm ed H 320 cm di peso non superiore a 8 Kg. Il sollevamento avviene tramite rocchetti frontali avvolginastro azionati da un meccanismo a frizione su cui si agisce tramite una catenella determinando il posizionamento della tenda. I rocchetti avvolginastro frontali permettono la massima rapidità e semplicità nella rimozione della tenda per il lavaggio senza alcun accorgimento particolare. Installazione a soffitto o a parete tramite mensole a sbalzo.

CHAIN OPERATED SOFT-SHADE CURTAIN SYSTEM SPECIALLY DESIGNED FOR FAST CURTAIN REMOVAL

For use with curtains: With chain stopping - **445/3**: 320 cm W max. and 320 cm H weight not more than 2.5 Kg. With direct clutch - **445/2**: 320 cm W max. and 320 cm H weight not more than 1.7 Kg. With 1:4 step-down clutch - **445/1**: 320 cm W max. and 320 cm H weight not more than 5 Kg. With frontal geared down friction - **445/4**: 320 cm W max. and 320 cm H weight not more than 3 Kg. Motorized 230 Vac - **445/5**: 320 cm W max. and 320 cm H weight not more than 8 Kg. Raising is done using front tape winding spools operated by a clutch mechanism controlled by a chain, determining the curtain position. The front belt winding spools provide maximum speed and simplicity when removing the curtain for washing, without any special precautions. Ceiling or wall installation using overhanging brackets.

MA DE ESTORES PLEGABLES ACCIONADOS MEDIANTE CADENA; ESPECÍFICO PARA EL DESMONTAJE RÁPIDO DE LA CORTINA

Adecuado para cortinas: Con parada de cadena **445/3**: anchura máx. 320 cm y altura máx 320 cm, de peso hasta 2,5 Kg. Con embrague directo **445/2**: anchura máx. 320 cm y altura máx 320 cm, de peso hasta 1,7 kg. Con embrague desmultiplicado 1:4 **445/1**: anchura máx. 320 cm y altura máx 320 cm, de peso hasta 5 kg. Freno reductor - **445/4**: anchura máx. 320 cm y altura máx 320 cm, de peso hasta 3 kg - Motorizado 230 VAC - **445/5**: anchura máx. 320 cm y altura máx 320 cm, peso máximo 8 Kg. La elevación se efectúa mediante recogedores de cinta, accionados por un mecanismo de embrague, en el que se interviene mediante una cadena para determinar la posición de la cortina. Recogedores de cinta frontales permiten rapidez y sencillez máxima en el desmontaje de la cortina para el lavado, sin necesidad de efectuar ninguna operación particular. Instalación en techo o en pared mediante ménsulas.

SISTEMA PARA CORTINAS TIPO ESTORE COM ACCIONAMENTO POR CORRENTE - ESPECÍFICO PARA DESMONTAGEM RÁPIDA DA CORTINA

Indicado para cortinas: Com batente na corrente - **445/3**: Largura máx de 320 cm, altura 320 cm e peso não superior a 2,5 Kg. Com embraiagem directa - **445/2**: Largura máx de 320 cm, altura 320 cm e peso não superior a 1,7 Kg. Com

embraiagem desmultiplicada na proporção de 1:4 - **445/1**: Largura máx de 320 cm, altura 320 cm e peso não superior a 5 Kg. Comando desmultiplicado - **445/4**: largura máx de 320 cm, altura 320 cm e peso não superior a 3 Kg - Motorizado 230 VAC - **445/5**: largura máx 320 cm, altura 320 cm, peso máximo 8 Kg. A elevação é feita por bobines de enrolamento da fita frontais accionadas por um mecanismo de embraiagem no qual se actua por meio de uma corrente, determinando a posição da cortina. As bobines de enrolamento da fita frontais oferecem máxima rapidez e facilidade de remoção da cortina para lavagem, sem especiais precauções. Instalação no tecto ou na parede com suportes salientes.

SYSTÈME POUR RIDEAUX STORES VOILE AVEC ACTIONNEMENT PAR CHAÎNETTE, SPÉCIALEMENT CONÇU POUR LA DÉPOSE RAPIDE DES RIDEAUX, POUR UTILISATION DOMESTIQUE OU PROFESSIONNELLE

Préconisé pour rideaux: Avec arrêt à chaînette - **445/3**: L max 320 cm et H 320 cm d'un poids maximum de 2,5 Kg. Avec friction directe - **445/2**: L max 320 cm et H 320 cm d'un poids maximum de 1,7 Kg. Avec friction démultipliée 1:4 - **445/1**: L max 320 cm et H 320 cm d'un poids maximum de 5 Kg. Poulie à réduction - **445/4**: L max 320 cm et H 320 cm d'un poids maximum de 3 Kg. - Motorisé 230 VCA - **445/5**: L max 320 cm et H 320 cm d'un poids maximum de 8 Kg.

Soulèvement par pignons d'enroulement frontaux, actionnés par un mécanisme à friction commandé par une chaînette qui détermine la position du rideau. Les pignons d'enroulement frontaux permettent le maximum de rapidité et de simplicité pour la dépose des rideaux pour le lavage. Installation au plafond ou de face sur support mural.

RAFFVORHANGSCHIENE MIT KETTENBETÄTIGUNG EIGENS ZUM RASCHEN ABNEHMEN DES VORHANGS. FÜR DEN PRIVATEN HAUSHALT UND DEN ARBEITSBEREICH GEEIGNET

Für Gardinen mit Kettenarretierung - **445/3**: max. L 320 cm und H 320 cm, Gewicht höchstens 2,5 kg. Direktkupplung - **445/2**: max. L 320 cm und H 320 cm, Gewicht höchstens 1,7 kg. Untersetzungskupplung 1:4 - **445/1**: max. L 320 cm und H 320 cm, Gewicht höchstens 5 kg. **445/4**: max. L 320 cm und H 320 cm, Gewicht höchstens 3 kg. Motorisiert 230 VAC - **445/5**: max. L 320 cm und H 320 cm, Gewicht höchstens 8 kg. Das Herausziehen erfolgt über frontale Bandaufwickelspulen, die über einen Kupplungsmechanismus betätigt werden, auf den zur Positionierung des Vorhangs mit einer Kette eingewirkt wird. Mit Hilfe der frontalen Bandaufwickelspulen kann der Vorhang zum Waschen ohne besondere Vorkehrungen rasch und einfach abgenommen werden. Decken- oder Wandmontage mit Konsolenträger.

KETTINGBEDIEND VOUWGORDIJSYSTEEM ONTWIKKELD VOOR HET SNEL AFNEMEN VAN HET GORDIJJN, VOOR PRIVAAT EN PROFESSIONEEL GEBRUIK

Gebruik voor gordijnen tot 3,20 m breed en 3,20 m hoog met maximum gordijngewicht tot 2,5 kg met kettingstop (**445/3**).
Gebruik voor gordijnen tot 3,20 m breed en 3,20 m hoog met maximum gordijngewicht tot 1,7 kg met directe poelie (**445/2**).
Gebruik voor gordijnen tot 3,20 m breed en 3,20 m hoog met maximum gordijngewicht tot 5 kg met reductiepoelie (**445/1**).
Gebruik voor gordijnen tot 3,20 m breed en 3,20 m hoog met maximum gordijngewicht tot 3 kg met reductiepoelie (**445/4**).
Gebruik voor gordijnen tot 3,20 m breed en 3,20 m hoog met maximum gordijngewicht tot 8 kg met Gemotoriseerde 230 Vac (**445/5**).
Het gordijn wordt opgetrokken met lintspoelen die aangedreven worden door een zelfremmende kettingpoelie. De lintspoelen laten toe om het gordijn makkelijk af te halen voor het wassen, zonder speciale voorzorgen.
Plaatsing tegen de wand of het plafond.

СИСТЕМА РИМСКИХ ШТОР С ЦЕПЧНЫМ ПРИВОДОМ С УПРОЩЕННЫМ МЕХАНИЗМОМ СНЯТИЯ

Предназначена для штор с остановом:
С помощью цепочки **445/3**: Д.макс. = 320 см и В. = 320 см, весом не более 2,5 кг.
С прямой передачей **445/2**: Д.макс. = 320 см и В. = 320 см, с весом не более 1,7 кг.
С замедленный фриクション 1:4 - **445/1**: Д.макс. = 320 и В. = 320 см, весом не более 5 кг.
С пониженной передачей - **445/4**: Д.макс. = 320 и В. = 320 см, весом не более 3 кг.
С моторизовано 230 ВПТ - **445/5**: Д.макс. = 320 и В. = 320 см, весом не более 8 кг.
Поднятие шторы осуществляется с помощью фронтальных наматывающих ленту бобин, приводимых в действие фриക്ഷонным механизмом, который соединен с бобинами с помощью цепочки, определяющей положение шторы.
Наматывающие бобины обеспечивают максимальную скорость и простоту снятия шторы для стирки. Установка на потолки и стены с помощью консолей и выступающих кронштейнов.



5.1.40

Rotary_445



CARATTERISTICHE TECNICHE - SPECIFICATIONS CARACTERÍSTICAS - CARACTERÍSTICAS - CARACTÉRISTIQUES EIGENSCHAFTEN - KARAKTERISTIEKEN - ХАРАКТЕРИСТИКИ

- Profilo in lega d'alluminio estrusa 6060 T6 UNI 8278
 - Larghezza 14 mm; Altezza 23 mm
 - Finitura superficiale: verniciatura poliestere bianco RAL 9016
 - Posizionamento tenda tramite:
 - 445/5** - motore 230 Vac art. 3260
 - 445/4** - frizione demoltiplicata art. 3298
 - 445/3** - arresto a catenella art. 3287
 - 445/2** - frizione diretta art. 3257
 - 445/1** - frizione demoltiplicata 1:4 - art. 4520
 - Rocchetti avvolginastro frontali predisposti per lavaggio rapido della tenda - Accessori in acetilica autolubrificante
-
- 6060 T6 UNI 8278 extruded aluminium alloy track
 - Width 14 mm; Height 23 mm
 - Surface finish: RAL 9016 white polyester paint
 - Curtain positioning using:
 - 445/5** - motorized 230 Vac ref. 3260
 - 445/4** - geared down clutch ref. 3298
 - 445/3** - chain stopping ref. 3287
 - 445/2** - direct clutch ref. 3257
 - 445/1** - 1:4 geared down clutch - ref. 4520
 - Front belt winding spools set up for fast curtain washing
 - Self-lubricating acetylic accessories
-
- Perfil en aleación de aluminio extruido 6060 T6 UNI 8278
 - Anchura 14 mm - Altura 23 mm
 - Acabados de la superficie: pintura poliéster blanca RAL 9016
 - Posicionamiento de la cortina mediante:
 - 445/5** - motorizado 230 Vac ref. 3260
 - 445/4** - embrague desmultiplicado ref. 3298
 - 445/3** - parada de cadena ref. 3287
 - 445/2** - embrague directo ref. 3257
 - 445/1** - embrague desmultiplicado 1:4 - ref. 4520
 - Carretes frontales de recogida de cinta predisuestos para el lavado rápido de la cortina - Accesorios de acetálico autolubrificante
-
- Perfil de liga de alumínio extrudido 6060 T6 UNI 8278
 - Largura 14 mm; Altura 23 mm
 - Acabamento superficial: tinta de poliéster branca RAL 9016
 - Posicionamento da cortina por meio de:
 - 445/5** - Motorizado 230 Vac ref. 3260
 - 445/4** - Embraiação desmultiplicada ref. 3298
 - 445/3** - Batente na corrente ref. 3287
 - 445/2** - Embraiação directa ref. 3257
 - 445/1** - Embraiação desmultiplicada 1:4 - ref. 4520
 - Bobines de enrolamento de fita frontais preparadas para lavagem rápida da cortina - Acessórios de resina acetálica autolubrificante
-
- Profil en alliage d'aluminium extrudé 6060 T6 UNI 8278
 - Largeur 14 mm; Hauteur 23 mm
 - Finition superficielle: peinture polyester blanc RAL 9016
 - Positionnement rideau par:
 - 445/5** - avec moteur 230 Vac art. 3260
 - 445/4** - friction démultipliée art. 3298
 - 445/3** - arrêt à chaînette art. 3287
 - 445/2** - friction directe art. 3257
 - 445/1** - friction démultipliée 1:4 - art. 4520
 - Pignon d'enroulement frontaux conçus pour la dépose rapide des rideaux - Accessoires en résine d'acétal autolubrifiant
-
- Profil aus extrudierter Alu-Legierung 6060 T6 UNI 8278
 - Breite 14 mm; Höhe 23 mm
 - Oberflächen-Finish: Polyesterlackierung Weiß RAL 9016
 - Positionierung des Vorhangs mit Hilfe von:
 - 445/5** - Motorisiert 230 Vac art. 3260
 - 445/4** - Untersetzungskupplung art. 3298
 - 445/3** - Kettenarretierung Art. 3287
 - 445/2** - Direktkupplung Art. 3257
 - 445/1** - Untersetzungskupplung 1:4 - Art. 4520
 - Frontale Bandaufwickelspulen für rasches Abnehmen des Vorhangs zum Waschen - Zubehör aus selbstschmierendem Acetal
-
- 6060 T6 UNI 8278 aluminium profiel met klittenband
 - Breedte 14 mm - hoogte 23 mm
 - Oppervlaktebehandling: RAL 9016 wit polyesterlak



CARATTERISTICHE TECNICHE - SPECIFICATIONS CARACTERÍSTICAS - CARACTERÍSTICAS - CARACTÉRISTIQUES EIGENSCHAFTEN - KARAKTERISTIEKEN - ХАРАКТЕРИСТИКИ

- Bediening:
 - 445/5** - Gemotoriseerde 230 Vac art. 3260
 - 445/4** - reductiepoelie art. 3298
 - 445/3** - ketting stop mechanisme (3287)
 - 445/2** - directe poelie (3257)
 - 445/1** - reductiepoelie (4520)
 - Zelfsmerende acetyl onderdelen
-
- Профиль из экструдированного алюминиевого сплава 6060 T6 UNI 8278
 - Ширина 14 мм; Высота 23 мм
 - Отделка поверхности: полиэфирная окраска в белый цвет RAL 9016
 - Остановка шторы с помощью:
 - 445/5** - Мотора art. 3260
 - 445/4** - Фрикциона с понижающим числом art. 3298
 - 445/3** - Стопора с цепью art. 3287
 - 445/2** - Прямого фрикциона art. 3257
 - 445/1** - Фрикциона с понижающим числом 1:4 art. 4520
 - Наматывающие фронтальные бобины оборудованы механизмом быстрого снятия штор
 - Аксессуары из самосмазывающейся ацеталовой пластмассы

INGOMBRI

	H 1 cm	H 2 cm	OVERALL DIMENSIONS ESPESORES DIMENSÃO ENCOMBREMEN RAUMBEDARF PAKKET ГАБАРИТЫ
	100	23	
	150	29	
	200	32	
	250	38	
	300	44	
	100	40	
	150	50	
	200	60	
	250	70	
	300	80	

ALLINEAMENTO ROCCHETTI

SPOOL ORIENTATION
ALINEACIÓN RECOGEDORES
ALINHAMENTO DAS BOBINES
ORIENTATION DE CASSETTES

AUSRICHTEN DER SPULEN
ORIENTATIE VAN DE CASSETTEN
ЦЕНТРОВКА КАПЕТОК

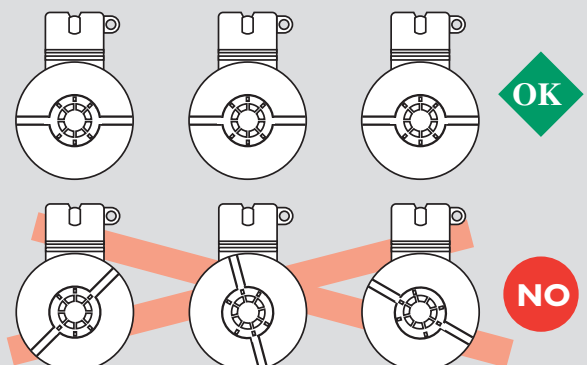

Rotary_445



5.1.41

INSTALLAZIONE - INSTALLATION - INSTALACIÓN - INSTALAÇÃO
 INSTALLATION - INSTALLATION - INSTALLATIE - УСТАНОВКА

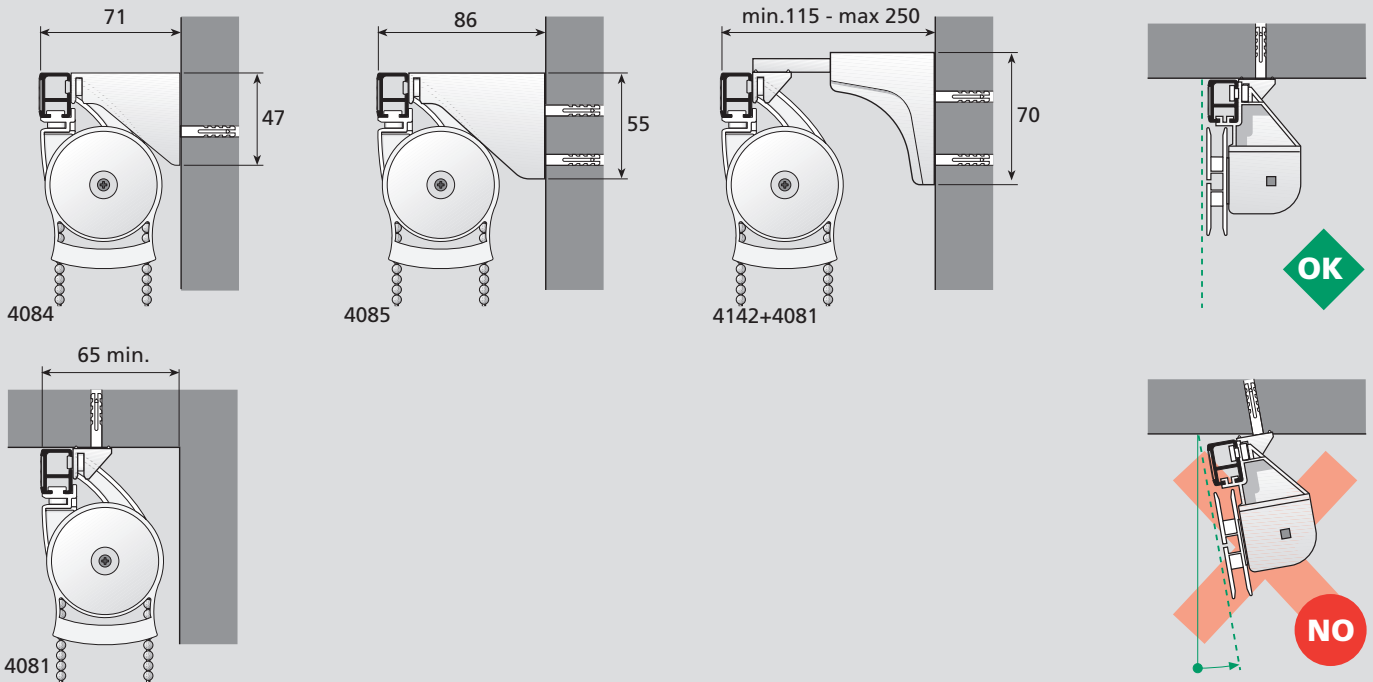

UTILIZZO - USE - USO - USO - UTILISATION
 ANWENDUNG - GEBRUIK - ИСПОЛЬЗОВАНИЕ

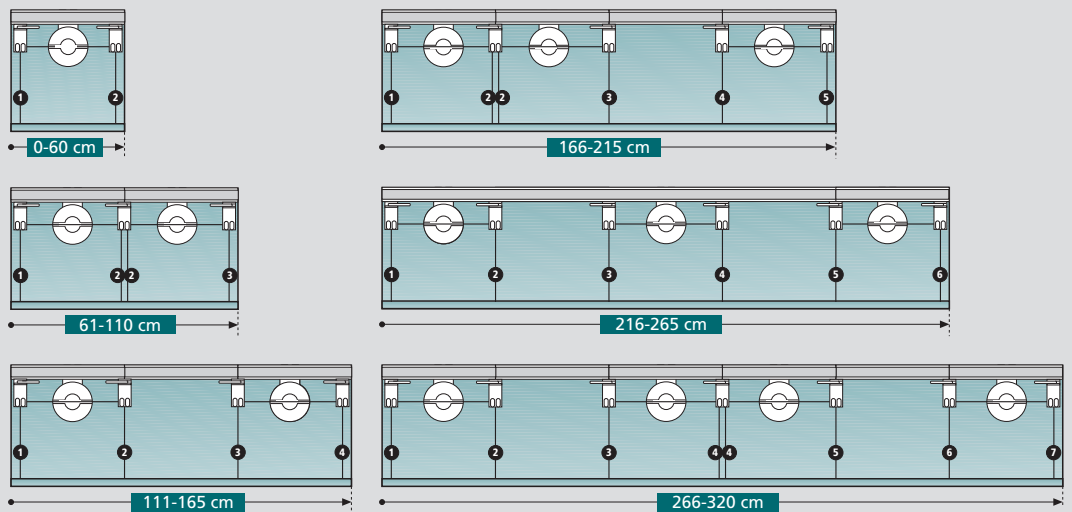
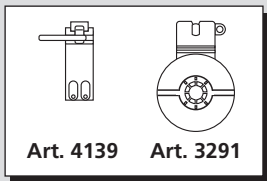

Rotary 445 L cm	4139	4081 (...)	3291
+ 60	2	2	1
61 → 110	3	3	2
111 → 165	4	4	2
166 → 215	5	5	3
216 → 265	6	6	3
266 → 315	7	7	4

LAVAGGIO - WASHING - LAVADO - LAVAGEM
 LAVAGE - WASCHEN - WASSEN - ЧИСТКА

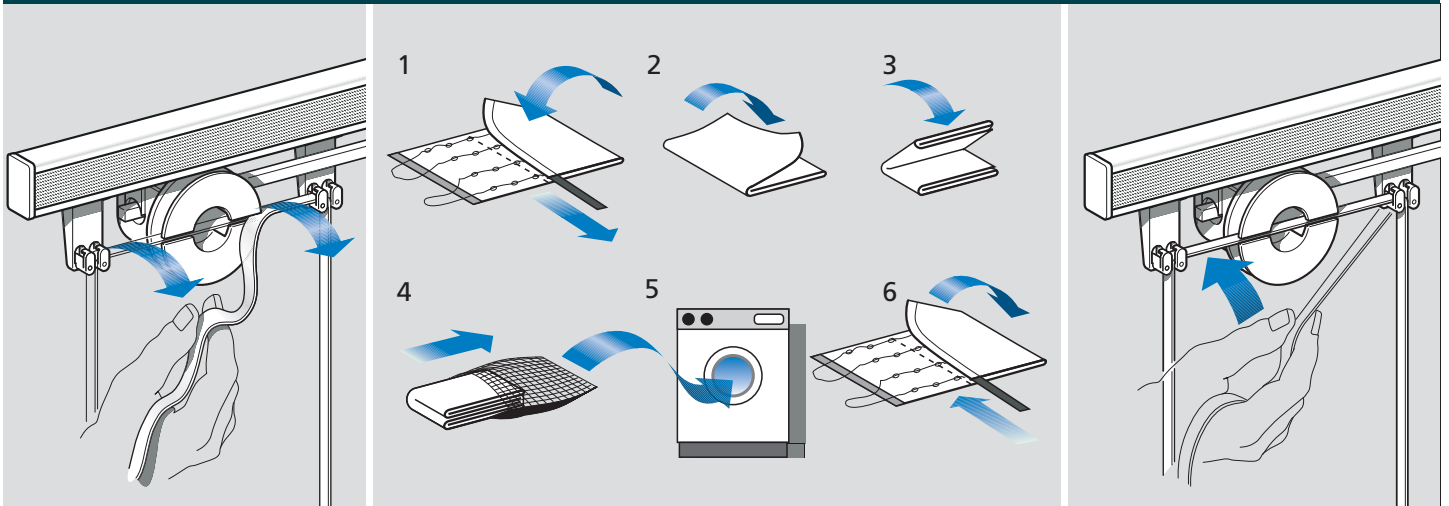

Rotary_445

