

# Sidewinder\_8220-8230-8240



9.1.19





9.1.20

# Sidewinder\_8220-8230-8240

8220 Ø23



USE

UTILIZZO - USE - USO  
USO - UTILISATION - ANWENDUNG  
GEBRUIK - ИСПОЛЬЗОВАНИЕ

8220

## SISTEMA PER TENDE A RULLO CON AZIONAMENTO A CATENELLA

Indicato per installazioni su serramento in ambienti domestici o professionali. L max 150 cm - H max 250 cm; peso non superiore a 1,5 kg con tessuti filtranti, oscuranti o riflettenti. Installazione a soffitto o a parete.

Tubo avvolgitore e fondale in alluminio.

Frizione diretta con azionamento a catenella.

Mensole in termoplastico con proiezione 30 mm e 42 mm.

## ROLLER BLIND SYSTEM WITH CHAIN OPERATION

Suitable for installation on a frame in domestic or professional environments. 150 cm W max. - 250 cm H max.; weight not greater than 1.5 kg with filtering, dimming or reflecting fabrics.

Ceiling or wall installation. Aluminium winding tube and base.

Direct clutch with chain operation.

Thermoplastic brackets with 30 mm and 42 mm projection.

## SISTEMA DE CORTINAS ENROLLABLES

### ACCIONADAS MEDIANTE CADENA

Adecuado para instalaciones en ventana en ambientes domésticos o profesionales. A máx. 150 cm H máx. 250 cm; peso no superior a 1,5 kg con tejidos filtrantes, oscurecientes o reflectantes.

Instalación en techo o en pared. Tubo enrollador y fondo de aluminio.

Embrague directo con accionamiento por cadena.

Ménsulas de termoplástico con proyección 30 mm y 42 mm.

## SISTEMA PARA CORTINAS DE ROLO ACCIONÁVEIS COM CORRENTE

Indicado para instalações em caixilho em ambientes domésticos ou profissionais. Larg. máx 150 cm - alt. máx 250 cm; peso não superior a 1,5 kg com tecidos filtrantes, de escurecimento ou reflectores. Instalação no tecto ou na parede.

Tubo de enrolamento e fundo de alumínio.

Embraiagem directa com accionamento por corrente.

Supportes de material termoplástico com projecção 30 mm e 42 mm

## SYSTÈME POUR RIDEAUX À ROULEAU AVEC ACTIONNEMENT PAR CHAÎNETTE

Indiqué pour installations sur croisée mdans des locaux domestiques ou professionnels. L max 150 cm - H max 250 cm; poids maximum de 1,5 kg avec tissus filtrants, occultants ou réfléchissants.

Installation au plafond ou de face. Rouleau et barre inférieure de tension en aluminium. Friction directe à actionnement par chaînette.

Supports en matériau thermoplastique de 30 mm et 42 mm.

## ROLLOSYSTEME MIT KETTENBEDIENUNG

Für den Einbau an Fenstern im privaten Haushalt und im Arbeitsbereich geeignet; max. L 150 cm - max. H 250 cm.

Gewicht höchstens 1,5 kg mit Blendschutzstoff, Abdunklungsstoff oder reflektierendem Stoff. Decken- oder Wandmontage.

Rohrwelle und Alu-Abschlußprofil. Direktkupplung mit Kettenbedienung  
Konsolen aus Thermoplast mit Projektion 30 mm und 42 mm.

## ROLLOSISTEEM MET KETTINGBEDIENING

Gebruik voor installatie op het raam in private en professionele toepassingen. Breedte 150 cm maximum en hoogte 250 cm maximum, gewicht maximum 1,5 kg.

Bevestiging tegen plafond of wand.

Aluminium buis Ø 23 mm. Directe kettingpoelie.

Thermoplastic steunen met uitsprong 30 en 42 mm.

## СИСТЕМА ДЛЯ РУЛОННЫХ ШТОР С ПРИВЕДЕНИЕМ В ДЕЙСТВИЕ ЦЕПОЧКОЙ

Предназначена для жилых и офисных помещений.

Д.макс = 150 см; В.макс = 250 см; весом не более 1.5 кг

с использование фильтрующих, затемняющих и отражающих тканей.

Установка на рамы, потолки и стены.

Наматывающая труба и нижний утяжелитель из алюминия.

Прямой привод с действием от цепочки.

Консоли из термопластика с выступами 30 мм и 42 мм.

# Sidewinder\_8220-8230-8240



9.1.21

8230 ø32

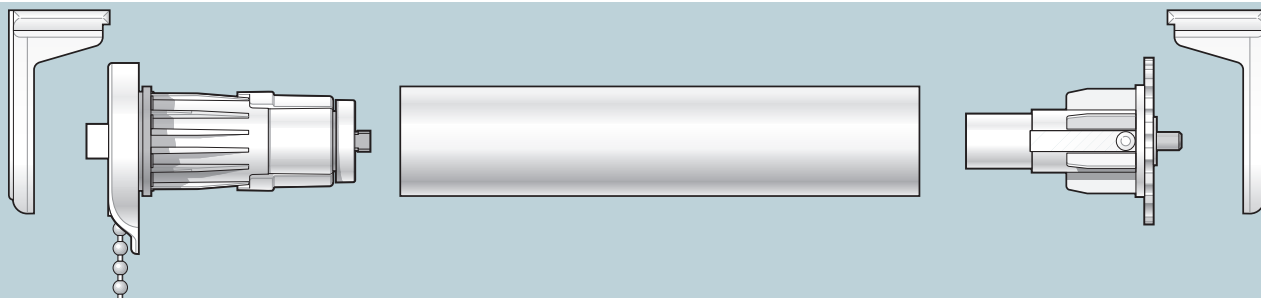

8240 ø36

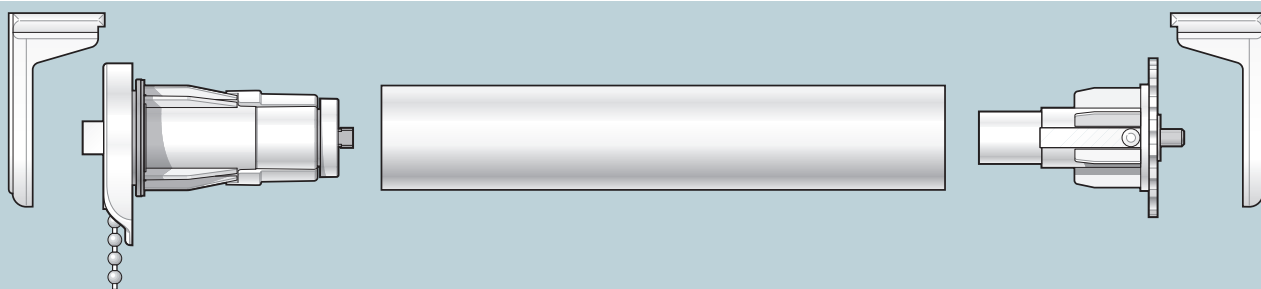

USE

UTILIZZO - USE - USO  
USO - UTILISATION - ANWENDUNG  
GEBRUIK - ИСПОЛЬЗОВАНИЕ

8230-8240

## SISTEMA PER TENDE A RULLO CON AZIONAMENTO A CATENELLA

I sistemi sono indicati per tende medio/grandi per installazioni a soffitto o a parete.

L max 200 cm per tubo ø32 (Sidewinder 8230).

L max 280 cm per tubo ø36 (Sidewinder 8240).

1,7 kg max con tessuti filtranti, oscuranti o riflettenti.

Profilo di sostegno in alluminio con fissaggio a chiavetta (opzionale).

Tubo avvolgitore e fondale in alluminio.

Mensole in termoplastico con proiezione 36 mm e 60 mm.

## ROLLER BLIND SYSTEM WITH CHAIN OPERATION

The systems are for use with medium/large blinds for ceiling or wall installation.

200 cm W max. for 32 ø tube (Sidewinder 8230)

280 cm W max. for 36 ø tube (Sidewinder 8240)

1,7 kg max. with filtering, dimming or reflecting fabrics.

Aluminium support section with key fixing (optional).

Aluminium winding tube and base.

Thermoplastic brackets with 36 mm and 60 mm projection.

## SISTEMA DE CORTINAS ENROLLABLES ACCIONADAS MEDIANTE CADENA

Estos sistemas son indicados para cortinas medio/grandes a instalar en techo o en pared.

A máx. 200 cm para tubo ø 32 (Sidewinder 8230).

A máx. 280 cm para tubo ø 36 (Sidewinder 8240).

1,7 kg máx. con tejidos filtrantes, oscurecientes o reflectantes.

Perfil de soporte en aluminio con fijación de llave (opcional).

Tubo enrollador y fondo de aluminio.

Ménsulas de termoplástico con proyección 36 mm y 60 mm.

## SISTEMA PARA CORTINAS DE ROLO ACCIONÁVEIS COM CORRENTE

Os sistemas são indicados para cortinas de dimensão média/grande, para instalações no tecto ou na parede.

Larg. máx de 200 cm para tubo de ø32 (Sidewinder 8230).

Larg. máx de 280 cm para tubo de ø36 (Sidewinder 8240).

1,7 kg máx com tecidos filtrantes, de escurecimento ou reflectores.

Perfil de suporte de alumínio que se fixa com chave (de opção).

Tubo de enrolamento e fundo de alumínio.

Suportes de material termoplástico com projecção 36 mm e 60 mm.

## SYSTÈME POUR RIDEAUX À ROULEAU AVEC ACTIONNEMENT PAR CHAÎNETTE

Ces systèmes sont indiqués pour rideaux de moyenne/grande dimension à installer au plafond ou de face.

L max 200 cm pour rouleau ø32 (8230).

L max 280 cm pour rouleau ø36 (8240).

1,7 kg max avec tissus filtrants, occultants ou réfléchissants.

Profil de support en aluminium avec fixation par clavette (option).

Rouleau et barre inférieure de tension en aluminium.

Supports en matériau thermoplastique de 36 mm et 60 mm

## ROLLOSISTEME MIT KETTENBEDIENUNG

Die Systems sind für mittelgroße bis große Rollos für Decken- oder Wandmontage geeignet.

max. L 200 cm für Rohr ø32 (8230).

max. L 280 cm für Rohr ø36 (8240).

Max. 1,7 kg mit Blendschutzstoff, Abdunklungsstoff oder reflektierendem Stoff Alu-Stützprofil mit Befestigung mit Schraube (Optionalteil). Rohrwellen und Alu-Abschlussprofil.

Konsolen aus Thermoplast mit Projektion 36 mm und 60 mm.

## ROLLOSISTEEM MET KETTINGBEDIENING

Gebruik voor grotere afmetingen in private en professionele toepassingen.

Breedte 200 cm maximum op buis ø32 mm, gewicht maximum 1,7 kg (Sidewinder 8230).

Breedte 280 cm maximum op buis ø36 mm, gewicht maximum 1,7 kg (Sidewinder 8240).

Bevestiging tegen plafond of wand Aluminium buis ø 32-36 mm.

Directe kettingpoelie. Thermoplastic steunen met uitsprong 36 en 60 mm.

## СИСТЕМА ДЛЯ РУЛОННЫХ ШТОР С ПРИВЕДЕНИЕМ В ДЕЙСТВИЕ ЦЕПОЧКОЙ

Предназначена для средних и тяжелых штор с установкой на потолок и стены.

Д.макс = 200 см для трубы с д.32 (Sidewinder 8230).

Д.макс = 280 см для трубы с д.36 (Sidewinder 8240).

весом не более 1.7 кг с использованием фильтрующих, затемняющих и отражающих тканей. Поддерживающий профиль из алюминия с фиксированием ключом (опционально).

Наматывающая труба и нижний утяжелитель из алюминия.

Консоли из термопластика с выступами 30 мм и 42 мм.



9.1.22

# Sidewinder\_8220-8230-8240



CARATTERISTICHE TECNICHE - SPECIFICATIONS  
CARACTERÍSTICAS - CARACTERÍSTICAS - CARACTÉRISTIQUES  
EIGENSCHAFTEN - KARAKTERISTIEKEN - ХАРАКТЕРИСТИКИ

## Sidewinder 8220 - 8230 - 8240

- Sistema per tende a rullo con azionamento a catenella composto da: frizione con doppia molla di sicurezza ad azionamento diretto
- Calotta con perno in acciaio estraibile
- Finitura superficiale: fondale bianco RAL 9016 - nero RAL 9005 anodizzato argento - anodizzato bronzo
- Accessori in termoplastico grigio - bianco - nero - marrone

## Sidewinder 8220

- Tubo avvolgitore in lega d'alluminio 6060 T6 UNI 8278  $\varnothing$ 23 mm
- Mensole in termoplastico con proiezione 30 mm e 42 mm
- Fondale in lega d'alluminio UNI 6060  $\varnothing$  15 mm

## Sidewinder 8230 - 8240

- Tubo avvolgitore in lega d'alluminio 6060 T6 UNI 8278  $\varnothing$ 32 -  $\varnothing$ 36 mm
- Mensole in termoplastico con proiezione 36 mm e 60 mm
- Fondale in lega d'alluminio UNI 6060 20x30 mm
- Regolatore di finecorsa inferiore e superiore (opzionale)

## Sidewinder 8220 - 8230 - 8240

- Roller blind system with chain operation consisting of: clutch with direct action double safety spring
- Cap with extractable steel journal
- Surface finish: base RAL 9016 white - RAL 9005 black silver anodised - bronze anodised
- Thermoplastic accessories: grey - white - black - brown

## Sidewinder 8220

- 6060 T6 UNI 8278 aluminium alloy winding tube: 23 mm  $\varnothing$
- Thermoplastic brackets with 30 mm and 42 mm projection
- 15 mm  $\varnothing$  UNI 6060 aluminium alloy base

## Sidewinder 8230 - 8240

- 6060 T6 UNI 8278 aluminium alloy winding tube: 32-36 mm  $\varnothing$
- Thermoplastic brackets with 36 mm and 60 mm projection
- 20x30 mm UNI 6060 aluminium alloy base
- Lower and upper limit stop regulator (optional)

## Sidewinder 8220 - 8230 - 8240

- Sistema de cortinas enrollables con accionamiento por cadena compuesto por: embrague con resorte doble de seguridad de accionamiento directo
- Casquete con eje de acero extraíble
- Acabados de la superficie: fondo blanco RAL 9016 - negro RAL 9005 anodizado plata - anodizado bronce
- Accesorios de termoplástico: gris - blanco - negro - marrón

## Sidewinder 8220

- Tubo enrollador en aleación de aluminio 6060 T6 UNI 8278  $\varnothing$  23 mm
- Ménsulas de termoplástico con proyección 30 mm y 42 mm
- Fondo en aleación de aluminio UNI 6060  $\varnothing$  15 mm

## Sidewinder 8230 - 8240

- Tubo enrollador en aleación de aluminio 6060 T6 UNI 8278  $\varnothing$  32-36 mm
- Ménsulas de termoplástico con proyección 36 mm y 60 mm
- Fondo en aleación de aluminio UNI 6060 20x30 mm
- Regulador de final de carrera inferior y superior (opcional)

## Sidewinder 8220 - 8230 - 8240

- Sistema para cortinas de rolo accionáveis com corrente constituído por: embraiagem com mola dupla de segurança com accionamento directo
- Calote com perno extraível de aço
- Acabamento superficial: fundo branco RAL 9016 - preto RAL 9005 Anodizado prateado - anodizado cor de bronze
- Acessórios de material termoplástico cinzento - branco, preto, castanho

## Sidewinder 8220

- Tubo de enrolamento de liga de alumínio 6060 T6 UNI 8278 -  $\varnothing$ 23 mm
- Suportes de material termoplástico com projecção 30 mm e 42 mm
- Fundo de liga de alumínio UNI 6060  $\varnothing$  15 mm

## Sidewinder 8230 - 8240

- Tubo de enrolamento de liga de alumínio 6060 T6 UNI 8278  $\varnothing$ 32 -  $\varnothing$ 36 mm
- Suportes de material termoplástico com projecção 36 mm e 60 mm
- Fundo de liga de alumínio UNI 6060 20x30 mm
- Regulador dos limites de curso inferior e superior (de opção)



CARATTERISTICHE TECNICHE - SPECIFICATIONS  
CARACTERÍSTICAS - CARACTERÍSTICAS - CARACTÉRISTIQUES  
EIGENSCHAFTEN - KARAKTERISTIEKEN - ХАРАКТЕРИСТИКИ

## Sidewinder 8220 - 8230 - 8240

- Système pour rideaux à rouleau avec actionnement par chaîne formé de: friction à double ressort de sécurité à actionnement direct
- Calotte amovible avec pivot en acier
- Finition superficielle: barre inférieure de tension blanc RAL 9016, noir RAL 9005; anodisé argent - anodisé bronze
- Accessoires en matériau thermoplastique: gris - blanc - noir - marron

## Sidewinder 8220

- Rouleau en alliage d'aluminium 6060 T6 UNI 8278  $\varnothing$  23 mm
- Supports en matériau thermoplastique de 30 mm et 42 mm
- Barre inférieure de tension en alliage d'aluminium UNI 6060  $\varnothing$  15 mm

## Sidewinder 8230 - 8240

- Rouleau en alliage d'aluminium 6060 T6 UNI 8278  $\varnothing$  32-36 mm
- Supports en matériau thermoplastique de 36 mm et 60 mm
- Barre inférieure de tension en alliage d'aluminium UNI 6060 20x30 mm
- Réglage de fin de course inférieur et supérieur (option)

## Sidewinder 8220 - 8230 - 8240

- Rollosysteme mit Kettenbedienung, bestehend aus: Direktkupplung mit Doppelsicherheitsfeder - Kappe mit herausziehbarem Stahlbolzen
- Oberflächen-Finish: Abschlußprofil Weiß RAL 9016 - Schwarz RAL 9005 Alu eloxiert - Bronze eloxiert
- Zubehör aus Thermoplast: Grau - Weiß - Schwarz - Braun

## Sidewinder 8220

- Rohrwelle aus Alu-Legierung 6060 T6 UNI 8278 -  $\varnothing$  23 mm
- Konsolen aus Thermoplast mit Projektion 30 mm und 42 mm
- Abschlußprofil aus Alu-Legierung UNI 6060  $\varnothing$  15 mm

## Sidewinder 8230 - 8240

- Rohrwelle aus Alu-Legierung 6060 T6 UNI 8278 -  $\varnothing$  32-36 mm
- Konsolen aus Thermoplast mit Projektion 36 mm und 60 mm
- Abschlußprofil aus Alu-Legierung UNI 6060 20x30 mm
- Obere und untere Endanschlagregulierung (Optionsteil)

## Sidewinder 8220 - 8230 - 8240

- Rollosysteem met kettingbediening, samengesteld uit: Poelie met directe overbrenging en dubbele veiligheidsveer
- Sluitstuk met uitspringende staalpin
- Oppervlaktebehandeling: RAL 9016 wit en RAL 9005 zwart polyesterlak; zilver en brons geanodiseerd
- Thermoplastic onderdelen: grijs - wit - zwart - bruin

## Sidewinder 8220

- 6060 T6 UNI 8278 aluminium buis  $\varnothing$  23 mm
- Thermoplastic steunen met uitsprong 30 en 42 mm
- UNI 6060  $\varnothing$  15 mm onderlat

## Sidewinder 8230 - 8240

- 6060 T6 UNI 8278 aluminium buis  $\varnothing$  32-36 mm
- Thermoplastic steunen met uitsprong 36 en 60 mm
- UNI 6060 20x30 mm onderlat
- Optioneel verkrijgbaar met eindekoers boven en beneden

## Sidewinder 8220 - 8230 - 8240

- Система рулонных штор с приведением в действие цепочкой оснащена фрикционным механизмом с двойной защитной пружиной и прямым приводом - Заглушка со съёмным стальным стержнем
- Отделка поверхности нижнего утяжелителя: полиэфирная окраска в белый цвет RAL 9016, полиэфирная окраска в черный цвет RAL 9005; анодирование серебром и бронзой
- Аксессуары из термопластика серый - белый - черный - коричневый

## Sidewinder 8220

- Наматывающая труба из экструдированного алюминиевого сплава UNI 6060 T6 UNI 8278 - д.23 мм
- Консоли из термопластика с выступами 30 мм и 42 мм
- Нижний утяжелитель из экструдированного алюминиевого сплава UNI 6060 д.15 мм

## Sidewinder 8230 - 8240

- Наматывающая труба из экструдированного алюминиевого сплава UNI 6060 T6 UNI 8278 - д.32 - 36 мм
- Консоли из термопластика с выступами 36 мм и 60 мм
- Нижний утяжелитель из экструдированного алюминиевого сплава UNI 6060 20x30 мм
- Регулятор верхнего и нижнего конечного выключателя (опционально)

# Sidewinder\_8220-8230-8240



9.1.23

INSTALLAZIONE - INSTALLATION - INSTALACIÓN - INSTALAÇÃO  
 INSTALLATION - INSTALLATION - INSTALLATIE - УСТАНОВКА

8220

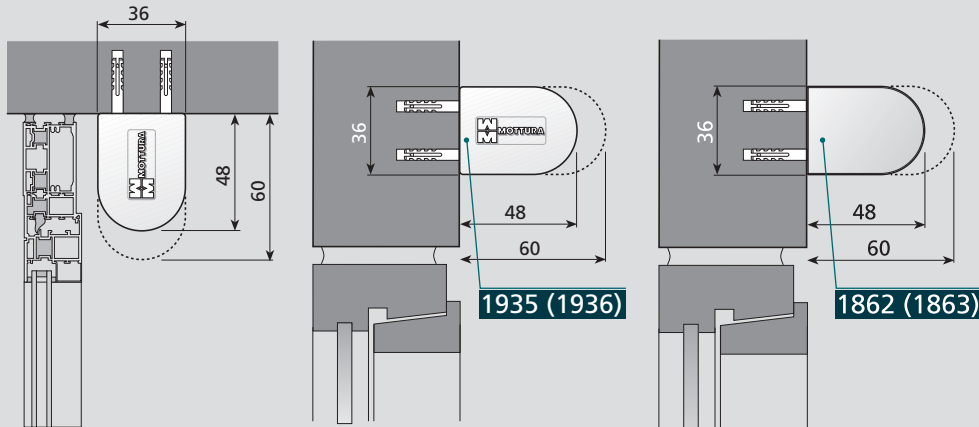

INSTALLAZIONE - INSTALLATION - INSTALACIÓN - INSTALAÇÃO  
 INSTALLATION - INSTALLATION - INSTALLATIE - УСТАНОВКА

8230 - 8240

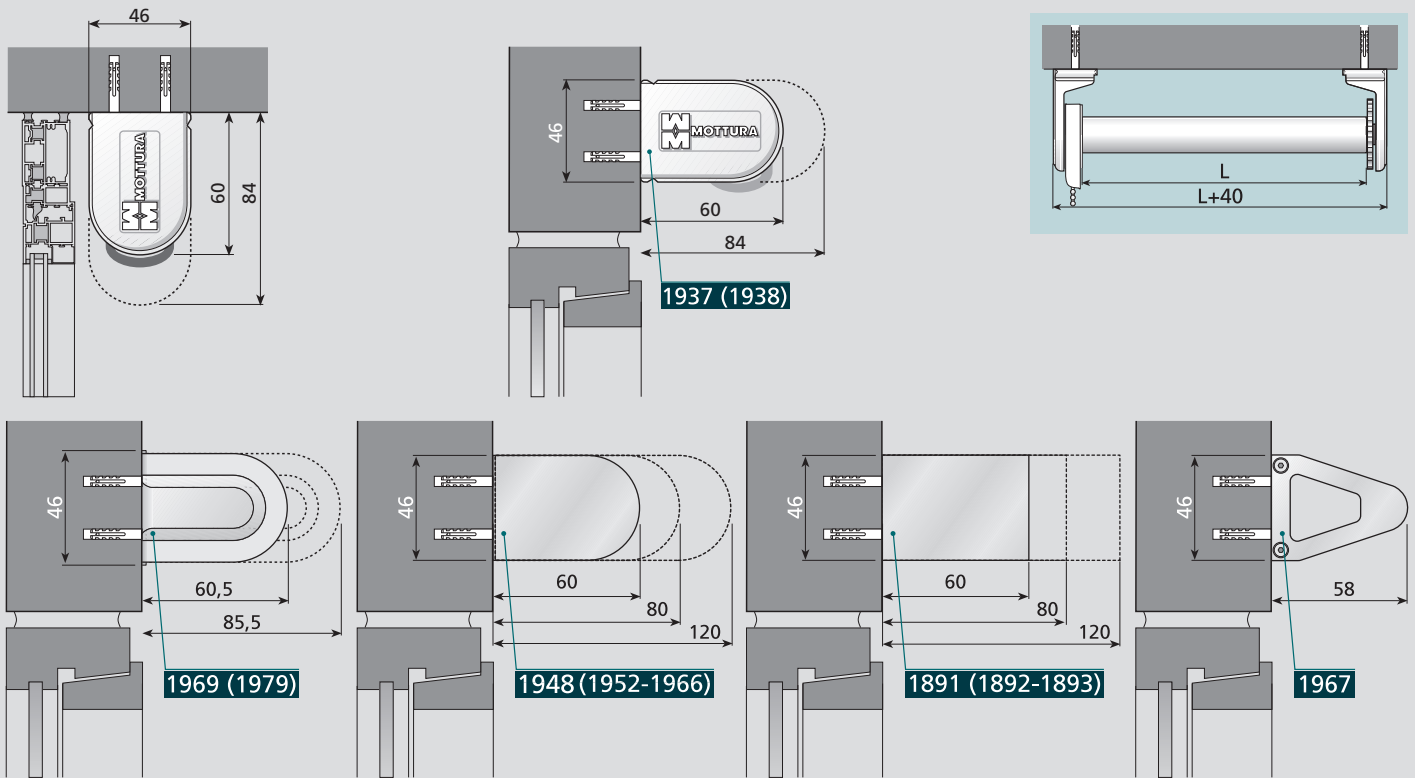

INSTALLAZIONE CON GUIDE IN FILO PERLON - INSTALLATION WITH PERLON WIRE GUIDES - INSTALACIÓN CON GUÍAS IN MONOFILAMENTO PERLON - INSTALAÇÃO COM GUIAS DE FIO PERLON - INSTALLATION SUR GUIDES EN FIL PERLON - MONTAGE MIT FÜHRUNGEN AUS PERLONSCHNUR - INSTALLATIE MET GELEIDERS VAN PERLONDRAAD - УСТАНОВКА С НАПРАВЛЯЮЩЕЙ ИЗ ПЕРЛОНОВОГО ШНУРА

8220

8230 - 8240

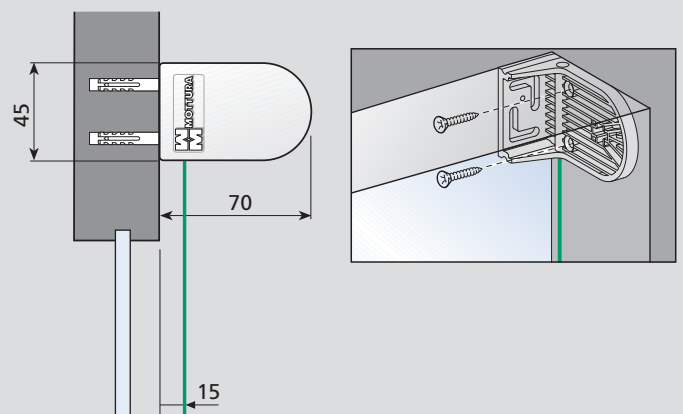
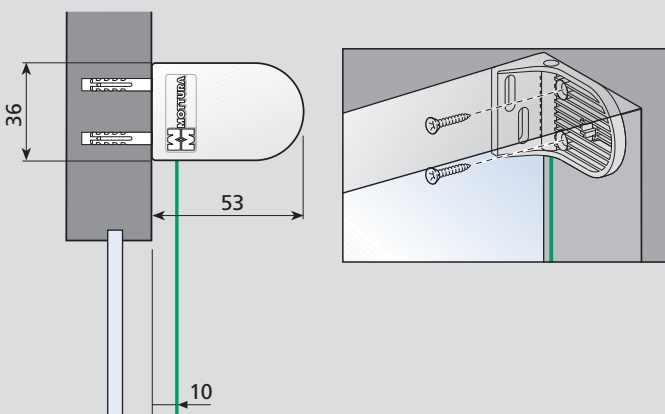



9.1.24

# Sidewinder\_8220-8230-8240

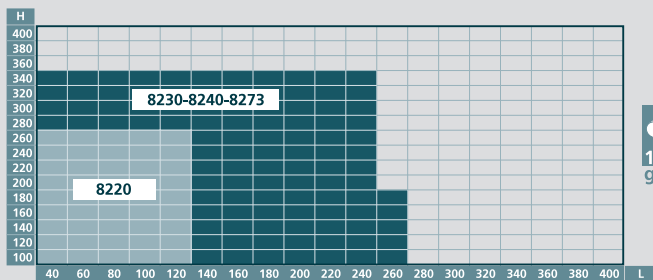
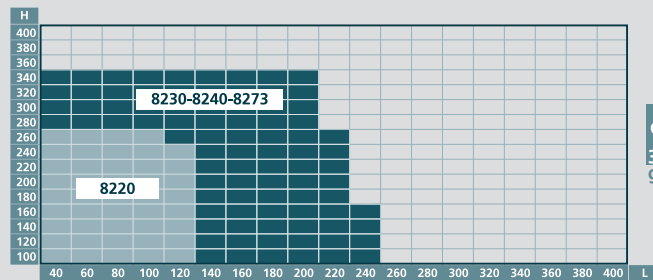
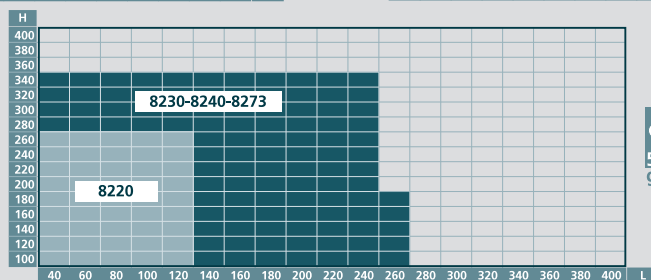

PESO RACCOMANDATO - RECOMMENDED WEIGHT - PESO RECOMENDADO - PESO RECOMENDADO  
 POIDS RECOMMANDÉ - AUFROLLGEWICHT - VEERBELASTING - РЕКОМЕНДОВАННЫЙ ВЕС

150  
g/m<sup>2</sup>330  
g/m<sup>2</sup>550  
g/m<sup>2</sup>

TENDE IN PARALLELO - PARALLEL BLINDS - CORTINAS EN PARALELO - CORTINAS EM PARALELO - INSTALLATIONS À STORES PARALLÈLES  
 ROLLOS IN PARALLELANORDNUNG - GORDIJNEN IN PARALLEL - СИСТЕМЫ УСТАНОВЛИВАЕМЫЕ ПАРАЛЛЕЛЬНО

8230 - 8240

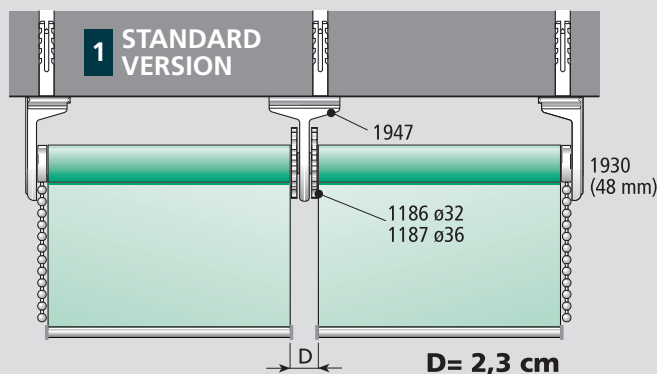

- I supporti «intermedi» permettono di installare due tende in parallelo con azionamento indipendente, riducendo sensibilmente la luce tra i teli (D).
- The «intermediate» supports allow to install two parallel curtains with single operation reducing sensitively the light between panels (D).
- El soporte intermedio permite instalar dos cortinas en paralelo de una vez, reduciendo sensiblemente el paso de luz entre los tejidos (D).
- Os suportes intermédios permitem instalar duas cortinas em paralelo com accionamento independente, reduzindo manifestamente o espaço entre as bandas (D).
- Le nouveau support intermédiaire permet une installation en parallèle avec une commande, et réduit l'ouverture entre les deux toiles (D).
- Die «Zwischenträger» ermöglichen, dass zwei Rollos mit Einzelbedienung parallel installiert werden können und dadurch wird der Lichteinfall zwischen den Stoffen reduziert (D).
- De nieuwe tussensteun laat parallel installatie toe met een enkele bediening, en beperkt de lichtinval tussen de 2 doeken (D).
- «Промежуточные» кронштейны дают возможность установки двух штор параллельно друг другу, с возможностью независимого управления между собой. Это позволяет значительно уменьшить просветы между шторами (D).

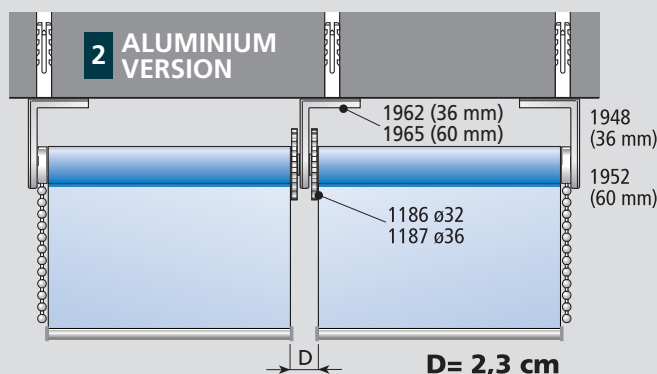

INSERIMENTO E RIMOZIONE DEL RULLO - ROLLER INSERTION AND REMOVAL - INTRODUCCIÓN Y EXTRACCIÓN DEL RODILLO - INTRODUÇÃO E REMOÇÃO DO ROLO POSE ET ENLÈVEMENT DU ROULEAU - EINSETZEN UND ENTFERNEN DES ROLLOS - PLAATSEN EN AFNEMEN VAN DE ROL - УСТАНОВКА И СНЯТИЕ РУЛОНА

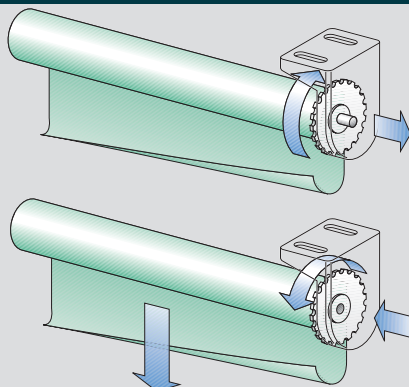

- Per inserire e rimuovere il rullo, far rientrare il perno di sostegno ruotando la ruota dentata.
- To insert and remove the roller, pull in the support pin by turning the toothed wheel.
- Para introducir y extraer el rodillo, hacer que se introduzca hacia dentro el perno del soporte girando la rueda dentada.
- Para introduzir e remover o rolo, empurrar o perno de apoio para dentro, rodando a roda dentada.
- Pour mettre et enlever le rouleau dans les supports, tourner à la rouette dentée.
- Für das Einsetzen und Entfernen des Rollos, lassen Sie den Trägerbolzen wieder einrücken, indem sie das Zahnrad drehen.
- Om de rol in de steunen te plaatsen of af te halen, draaien met het tandwiel.
- Для того, чтобы установить или удалить рулон, необходимо вставить опорный стержень и повернуть зубчатое колесо.

# Sidewinder\_8220-8230-8240

9.1.25

INSERIMENTO CATENELLA - CHAIN INSERTION - INSERCIÓN CADENA - INSERIR A CORRENTE  
METTRE LA CHAÎNE - EINSETZEN DER KETTE - KETTING AANBRENGEN - УСТАНОВКА ЦЕПОЧКИ

SIDEWINDER 8220

- 1 - Inserire la catenella tra il carter e la ruota. 2 - Ruotare il carter  
1 - Insert the chain between the cover and the wheel. 2 - Rotate the cover  
1 - Insertar la cadena entre la envolvente y la rueda  
2 - Deslizar la cadena en su alojamiento haciendo girar la rueda del mando  
1 - Inserir a corrente entre a cobertura de revestimento e a roda. 2 - Rodar a cobertura  
1 - inserer la chaîne entre la couverture et le rouleau. 2 - tourner la couverture  
1 - Die Kette zwischen das Gehäuse und das Rad einschieben. 2- Das Gehäuse drehen  
1 - De ketting aanbrengen tussen de kap en de rol. 2 - de kap draaien  
1 - Вставьте цепочку между картером и рулоном. 2 - Прокрутите картер

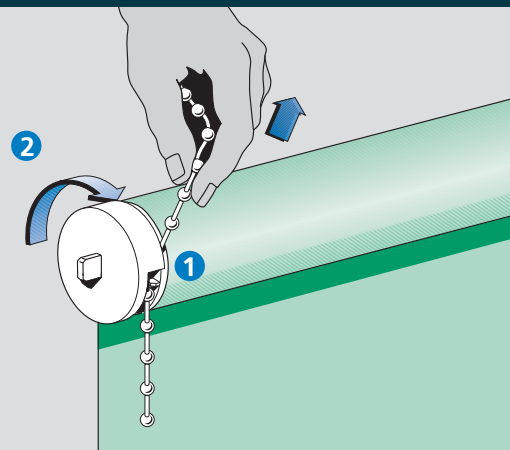

INSERIMENTO CATENELLA - CHAIN INSERTION - INSERCIÓN DE LA CADENA - INSERIR A CORRENTE  
METTRE LA CHAÎNE - EINSETZEN DER KETTE - KETTING AANBRENGEN - УСТАНОВКА ЦЕПОЧКИ

SIDEWINDER 8230 - 8240

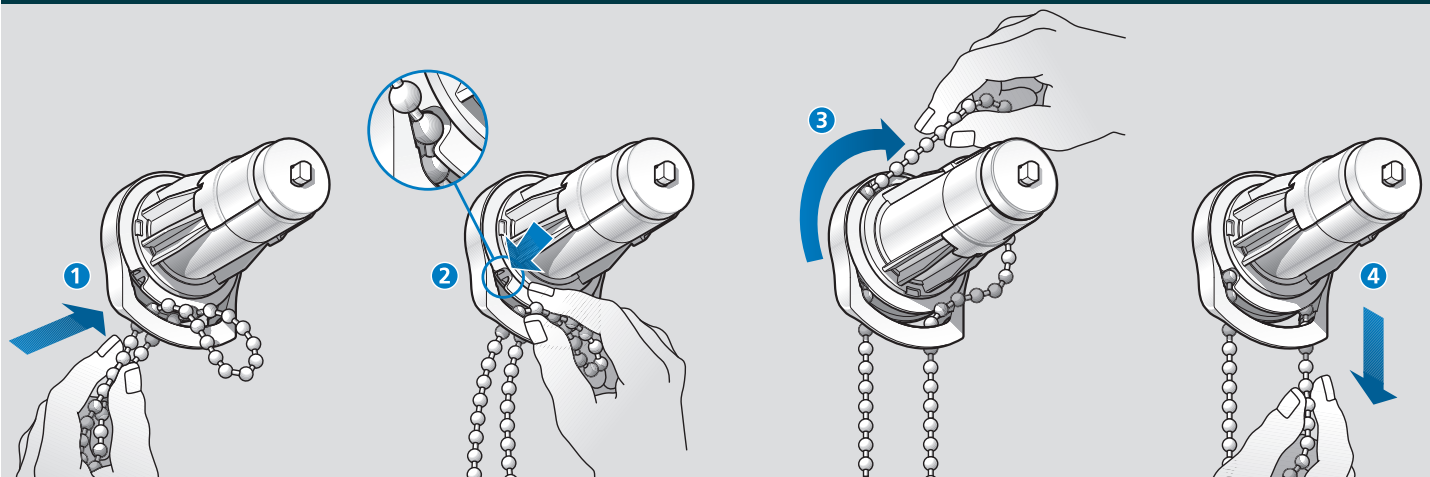

FINECORSO - END STOP - FIN DE CARRERA - LIMITE DE CURSO  
FIN DE COURSE - ENDSCHALTE - EINDEKOERS - КОНЕЧНЫЙ ВЫКЛЮЧАТЕЛЬ

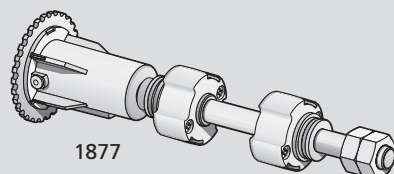
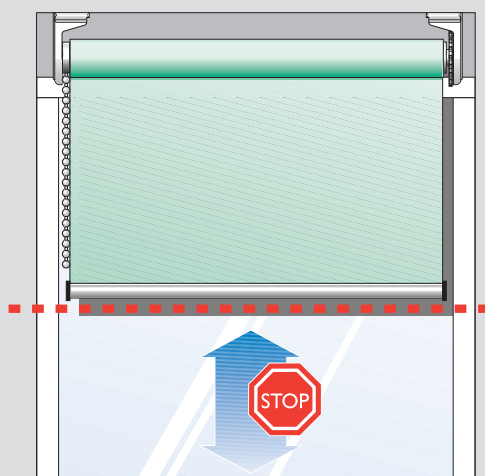

- L'utilizzo del finecorsa art. 1877 permette di regolare l'arresto superiore e inferiore della tenda
- Using end stop art.1877 makes it possible to adjust the upper stop of the blind
- El uso del interruptor de fin de carrera art. 1877 permite regular el tope superior y inferior de la cortina
- A utilização do limite de curso art. 1877 permite regular as paragens superior e inferior da cortina.
- L'utilisation du fin de course 1877 permet de régler l'arrêt supérieur du rollo
- Die Verwendung des Endanschlag's Art.-Nr. 1877 erlaubt die Regelung der oberen und unteren Arretierhöhe des Rollos
- Het gebruik van de eindekoers 1877 laat toe om de rollo boven te stoppen
- Использование конечного выключателя арт. 1877 позволяет регулировать верхний и нижний уровень останова шторы



9.1.26

# Sidewinder\_8220-8230-8240

## SIDEWINDER 8220

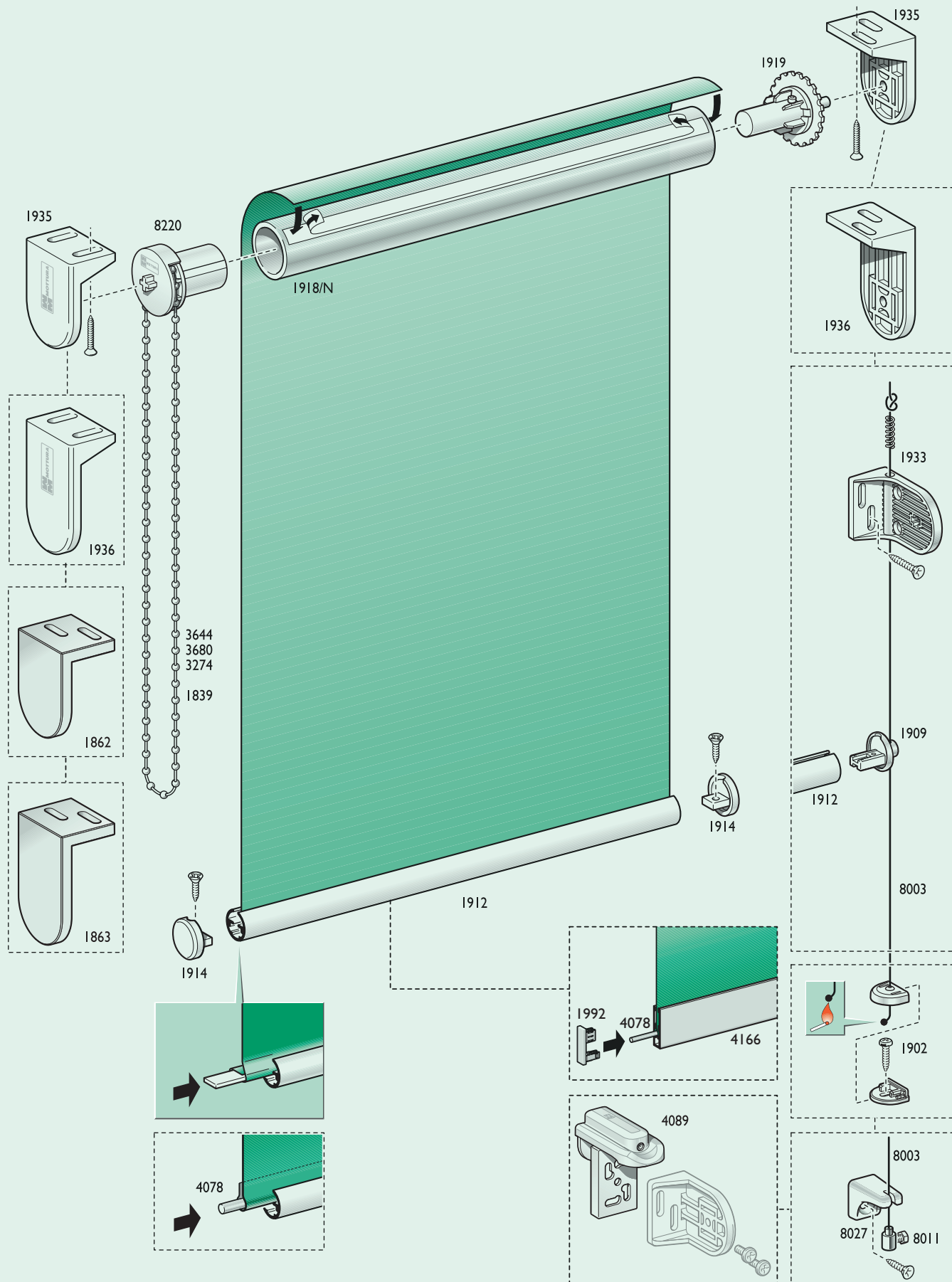



# Sidewinder\_8220-8230-8240



9.1.27

## SIDEWINDER 8230 - 8240

