

1:1

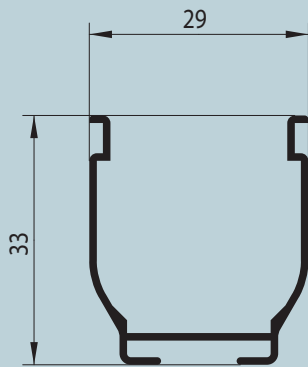

Art. 356

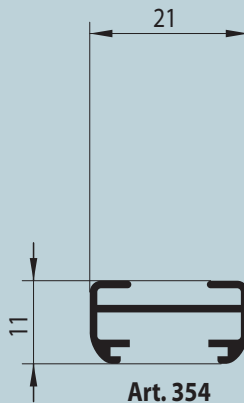

Art. 354

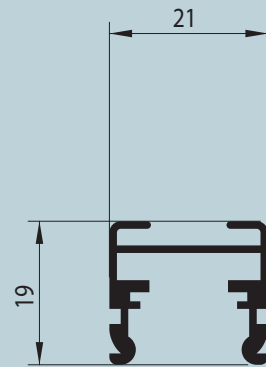

Art. 355

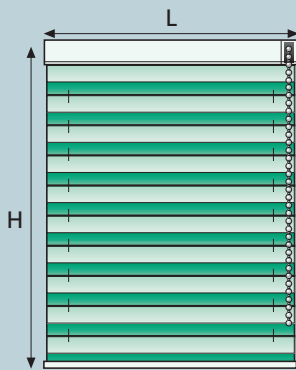

L max: 230 cm
H max: 260 cm

USE

UTILIZZO - USE - USO
USO - UTILISATION - ANWENDUNG
GEBRUIK - ИСПОЛЬЗОВАНИЕ

SISTEMA PER TENDE PLESETTATE CON PIEGHE DA 20 mm

Indicato per installazioni domestiche e professionali.

Scorrimento verticale, inclinato (max 15°).

Indicato per tende filtranti e semioscuranti max 230x260 cm.

Azionamento a catenella.

L'installazione, preferibilmente su serramento o direttamente a soffitto, è con supporti a scatto che facilitano la rimozione del profilo.

PLEATED BLIND SYSTEM WITH 20 mm PLEATS

Suitable for domestic and professional installations.

Horizontal, vertical and sloping sliding (max 15°).

Suitable for filtering and semi-dimming blinds 230x260 cm max.

Chain operated.

Installation, preferably on the frame or directly on the ceiling, is by click supports that facilitate track removal.

SISTEMA DE CORTINAS PLEADAS CON PLEGUES DE 20 mm

Indicado para instalaciones domésticas y profesionales.

Deslizamiento horizontal, vertical o inclinado (max 15°).

Indicado para cortinas filtrantes o semioscurecientes máx. 340 x 340 cm.

Accionamiento mediante cadena.

La instalación, preferiblemente en ventana o directamente en el techo, se efectúa con soportes a presión que facilitan el desmontaje del perfil.

SISTEMA PARA CORTINAS PLEADAS COM PREGAS DE 20 mm

Indicado para instalações domésticas e profissionais.

Deslizamento horizontal, vertical e inclinado (max 15°).

Indicado para cortinas filtrantes e de semi-escurecimento máx 230x260 cm.

Accionamento com corrente.

A instalação, de preferência no caixilho ou directamente no tecto, é feita com suportes de pressão que facilitam a remoção do perfil.

SYSTÈME POUR RIDEAUX PLEISSÉS AVEC PLIS DE 20 mm

Conseillés pour locaux domestiques et professionnels.

Coulissement horizontal, vertical, incliné (max 15°).

Indiqué pour rideaux filtrants et semi-occultants max 230x260 cm.

Actionnement par chaînette.

L'installation, de préférence sur croisée ou directement au plafond, est réalisée sur supports encliquetable qui facilitent le retrait du profil.

PLISSEE MIT 20 mm-FALTEN

Für den privaten Haushalt und den Arbeitsbereich.

Horizontale, vertikale oder schräge Führung (max 15°).

Für Blendschutzstoff und teilweise abdunkelnden Stoff geeignet max. 230x260 cm.

Kettenzug.

Frontale Arretierung über Schnurschloß mit Schnurtrennung.

Die Montage erfolgt vorzugsweise am Fenster oder direkt an der Decke mit Einrasthalterung, so dass das Profil leicht zu entfernen ist.

PLISSÉSYSTEEM MET 20 mm PLOOIBREEDTE

Voor privaat en professioneel gebruik.

Toepassing voor vertikale, horizontale en schuine ramen (max 15°).

Gebruik met verduisterende en filterende stoffen max. 230 cm x 260 cm.

Ketting geschikt.

Plaatsing op het raam, of tegen de wand of het plafond.

СИСТЕМА ДЛЯ ПЛИССЕРОВАННЫХ ШТОР СО СКЛАДКАМИ 20 мм

Система для плиссированных штор со складками 20 мм

Предназначена для установки в жилых и офисных помещениях.

Вертикальное и наклонное открытие (max 15°).

Предназначена для фильтрующих и полузатемняющих штор макс. 230x260 см.

Управление цепочкой.

Установка, желательна на оконную раму или непосредственно на потолок, выполняется при помощи защелкивающихся суппортов, облегчающих демонтаж профиля.



**CARATTERISTICHE TECNICHE - SPECIFICATIONS
CARACTERÍSTICAS - CARACTERÍSTICAS - CARACTÉRISTIQUES
EIGENSCHAFTEN - KARAKTERISTIEKEN - ХАРАКТЕРИСТИКИ**

- Profilo superiore ed inferiore in lega d'alluminio estrusa 6060 T6-UNI 8278
 - Profilo superiore Larghezza 29 mm Altezza 33 mm
 - Profilo inferiore Larghezza 21 mm Altezza 11 mm
 - Profilo porta tessuto in PVC estruso
 - Arresto a catenella
Frizione diretta: 8034/1 - 8034/2
Frizione demoltiplicata 1:4: 8035/1 - 8035/2
 - Finitura superficiale:
verniciatura poliester bianco RAL 9016 - nero RAL 9005 - vaniglia RAL 1013
 - Anodizzato argento, bronzo
 - Accessori in acetilica autolubrificante
 - Arresto in poliammide antiusura
-
- 6060 T6 UNI 8278 extruded aluminium alloy upper and lower track
 - Upper track: Width 29 mm; Height 33 mm
 - Lower track: Width 21 mm; Height 11 mm
 - Extruded PVC fabric holder track
 - Chain stopping
Direct clutch: 8034/1 - 8034/2
1:4 geared-down clutch: 8035/1 - 8035/2
 - Surface finish: RAL 9016 white - RAL 9005 black - RAL 1013 vanilla
 - Silver, bronze anodised
 - Self-lubricating acetylic accessories
 - Wearproof polyamide stop
-
- Perfil superior e inferior en aleación de aluminio extruido 6060 T6-UNI 8278
 - Perfil superior: Anchura 29 mm - Altura 33 mm
 - Perfil inferior: Anchura 21 mm - Altura 11 mm
 - Perfil portatejido en PVC extruido
 - Parada de cadena
Embrague directo: 8034/1 - 8034/2
Embrague desmultiplicado 1:4: 8035/1 - 8035/2
 - Acabados de la superficie:
pintura poliéster blanca RAL 9016 - negra RAL 9005 - vainilla RAL 1013
 - Anodizado plata, bronce
 - Accesorios en acetálico autolubrificante
 - Freno de poliamida antiroce
-
- Perfis superior e inferior de liga de alumínio extrudido 6060 T6-UNI 8278
 - Perfis superior: Largura 29 mm; Altura 33 mm
 - Perfis inferior: Largura 21 mm; Altura 11 mm
 - Perfil porta-tecido em PVC extrudido
 - Batente na corrente
Embraiagem directa: 8034/1 - 8034/2
Embraiagem desmultiplicada 1:4: 8035/1 - 8035/2
 - Acabamento superficial:
tinta de poliéster branca RAL 9016 - preta RAL 9005 - vermelha RAL 1013
 - Anodizado prateado, bronze
 - Acessórios de resina acetálica autolubrificante
 - Batente de paragem de poliamida anti-desgaste
-
- Profil supérieur et inférieur en alliage d'aluminium extrudé 6060 T6-UNI 8278
 - Profil supérieur: Largeur 29 mm; Hauteur 33 mm



**CARATTERISTICHE TECNICHE - SPECIFICATIONS
CARACTERÍSTICAS - CARACTERÍSTICAS - CARACTÉRISTIQUES
EIGENSCHAFTEN - KARAKTERISTIEKEN - ХАРАКТЕРИСТИКИ**

- Profil inférieur: Largeur 21 mm; Hauteur 11 mm
 - Profil porte-tissu en PVC extrudé
 - Arrêt a chaînette
Friction directe: 8034/1 - 8034/2
Friction démultipliée 1:4: 8035/1 - 8035/2
 - Finition superficielle:
peinture polyester blanc RAL 9016 - noir RAL 9005 - vanille RAL 1013
 - Anodisé argent, bronze
 - Accessoires en résine d'acétal autolubrificante
 - Arrêt en polyamide anti-usure
-
- Oberes und unteres Profil aus eloxiertem Aluminium 6060 T6-UNI 8278
 - Oberes Profil: Breite 29 mm; Höhe 33 mm
 - Unteres Profil: Breite 21 mm; Höhe 11 mm
 - Stoffhalteprofil aus extrudiertem PVC
 - Kettenarretierung
Direktkupplung: 8034/1 - 8034/2
Untersetzungskupplung 1:4: 8035/1 - 8035/2
 - Oberflächen-Finish:
Polyesterlackierung Weiß RAL 9016 - Schwarz RAL 9005 - Vanille RAL 1013
 - Alu eloxiert, Bronze
 - Zubehör aus selbstschmierendem Acetal
 - Arretierung aus stoßfestem Polyamid
-
- 6060 T6 UNI 8278 aluminium boven- en onderprofiel
 - Bovenprofiel: Breedte 29 mm - hoogte 33 mm
 - Onderprofiel: Breedte 21 mm - hoogte 11 mm
 - PVC profiel voor de bevestiging van de stof
 - ketting stop mechanisme
directe poelie: 8034/1 - 8034/2
reductiepoelie: 8035/1 - 8035/2
 - Oppervlaktebehandeling RAL 9016 wit - 9005 zwart - vanille RAL 1013
zilver en brons geanodiseerd
 - Zelfsmerende acetyl onderdelen
 - Polyamide eindstop
-
- Верхний и нижний профиль из экструдированного алюминия 6060 T6 UNI 8278
 - Profilo superiore Larghezza 29 mm Altezza 33 mm
 - Ширина верхнего профиля 29 mm Высота 33 mm
 - Profilo inferiore Larghezza 21 mm Altezza 11 mm
 - Ширина нижнего профиля 21 mm; Высота 11 mm
 - Несущий штору профиль из экструдированного ПВХ
 - Управление цепочкой
Прямой фрикцион: 8034/1 - 8034/2
замедленный фрикцион 1:4: 8035/1 - 8035/2
 - Отделка поверхности:
полиэфирная окраска в белый цвет RAL 9016 - черный цвет RAL 9005; ваниль RAL 1013
 - Анодирование серебро - бронза
 - Аксессуары из самосмазывающейся ацеталовой пластмассы
 - Блокатор корда из износостойкого полиамида

APERTURA - OPENING - APERTURA - ABERTURA - OUVERTURE - AUFZUG - OPENEN - ОТКРЫТИЕ

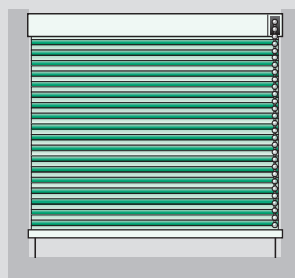
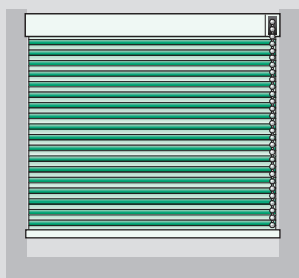

CON GUIDE
GUIDED BLINDS
CORTINAS CON GUÍAS
CORTINAS COM GUIAS
PLISSÉ GUIDÉ
PLISSEE VERPANNT
PLISSÉ MET ZIJGELEIDING
ШТОРЫ С НАПРАВЛЯЮЩИМИ

INGOMBRI - OVERALL DIMENSIONS - ESPESORES - DIMENSÃO - ENCOMBREMEN - RAUMBEDARF - РАККЕТ - ГАБАРИТЫ

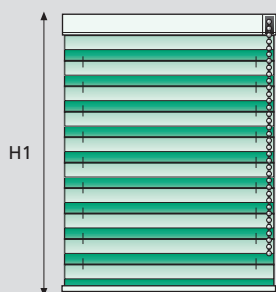

L max 230 cm
H1 max 260 cm
L min 30 cm

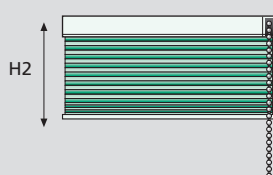

H1	H2
50 cm	≈ 7 cm
100 cm	≈ 8 cm
150 cm	≈ 9 cm
200 cm	≈ 10 cm
260 cm	≈ 11 cm

AVVOLGIMENTO ROCCHETTO

CURTAINS RAISING
CAPACIDAD DE RECOGIDA
ENROLAMENTO DA BOBINE
MONTAGE DU RIDEAU
HEBEN DES VORHANGS
OPTREKKEN VAN HET GORDIJN
СМАТЫВАНИЕ НА РУЛОН

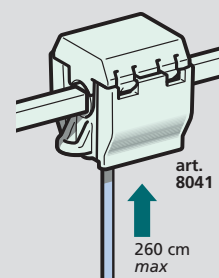

INSTALLAZIONE - INSTALLATION - INSTALACIÓN - INSTALAÇÃO - INSTALLATION - INSTALLATION - INSTALLATIE - УСТАНОВКА

